



Take a
Moment
to read me

EN For additional languages and help
DE Für weitere Sprachen und Hilfe
FR Pour d'autres langues et
pour obtenir de l'aide
IT Per ulteriori lingue e assistenza
NL Voor extra talen en hulp
DK For yderligere sprog og hjælp
NO For flere språk og hjelp
ES Para idiomas adicionales y ayuda
SV För ytterligare språk och hjälp
PL Dodatkowe języki i pomoc
CS Další jazyky a pomoc
PT Para idiomas adicionais e ajuda
FI Lisäkielet ja ohjeet
HR Za dodatne jezike i pomoć
SI Za dodatne jezike in pomoč
SR Pre d'alsie jazyky a pomoc
GR Για επιπλέον γλώσσες και βοήθεια



support.pure-audio.com

Index	3	Favourites.....	21	Language.....	43
In the Box	4	Saving favourites.....	21	Change language	43
Getting Started.....	6	Navigating favourites.....	22	Clock	45
Setup Moment	6	Removing favourites.....	23	12/24 Hour Clock.....	45
Controls.....	8	Alarms.....	24	Time/Date.....	47
Buttons	8	Create new alarm	24	Display brightness.....	49
The Basics	10	Set Time	25	Adjust brightness.....	49
Turn on	10	Alarm repeat	26	Night Light	51
Standby	10	Repeat days	27	Adjust light brightness	51
Adjust volume	11	Alarm source	28	Alarm battery backup.....	52
Mute/Unmute	11	Station/sound	29	Low battery warning.....	52
Change source	12	Alarm volume	30	Backup Alarm Tone	52
Night light on & off	13	Volume behaviour	31	Change the battery.....	53
DAB Radio	14	Wake up light	32	Specifications	54
Change DAB Stations	14	Light rise duration	33	PSTI Declaration	57
DAB Scan	15	Wake up brightness	34	Battery Warning.....	58
FM.....	16	Alarm saved	35		
Change FM Stations	16	Alarm status icons	35		
FM Scan	17	Manage Alarms	36		
Manual FM Tuning	18	Toggle alarm off/on	36		
Natural sounds.....	19	Edit alarms.....	37		
Change sound	19	Delete alarms	38		
Bluetooth	20	Snooze alarms	39		
Pair device	20	Stop alarms	39		
		Disable all alarms	40		
		Sleep timer	41		
		Set sleep timer	41		
		Cancel sleep timer	42		

In the Box

EN Inside the box, you'll find everything you need to set up your Moment clock radio.

Before setup, we recommend briefly reviewing the user guide to become familiar with your Moments features.

- 1x Moment radio
- 1x Power supply
- 1x UK Pins
- 1x EU Pins
- 1x User documentation

DE In der Verpackung finden Sie alles, was Sie zum Einrichten Ihres Moment-Radioweckers benötigen.

Wir empfehlen Ihnen, vor der Einrichtung kurz die Bedienungsanleitung durchzulesen, um sich mit den Funktionen Ihres Moment-Geräts vertraut zu machen.

- 1x Moment Radio
- 1x Netzteil
- 1x UK-Stecker
- 1x EU-Stecker
- 1x Benutzerdokumentation

FR À l'intérieur de la boîte, vous trouverez tout ce dont vous avez besoin pour configurer votre radio-réveil Moment.

Avant la configuration, nous vous recommandons de consulter brièvement le guide d'utilisation afin de vous familiariser avec les fonctionnalités de votre Moment.

- 1x Radio Moment
- 1x Alimentation électrique
- 1x fiches britanniques
- 1x Prises UE
- 1x Documentation utilisateur

IT All'interno della confezione, troverai tutto il necessario per configurare la tua radiosveglia Moment.

Prima della configurazione, ti consigliamo di leggere brevemente la guida utente per familiarizzare con le funzioni di Moments.

1x Radio Moment
1x Alimentatore
1x Perna UK
1x Spina UE
1x Documentazione utente

PL W pudełku znajdziesz wszystko, czego potrzebujesz, aby skonfigurować radiobudzik Moment.

Przed konfiguracją zalecamy zapoznanie się z instrukcją obsługi, aby zapoznać się z funkcjami Moments.

1x Radio Moment
1x zasilacz
1x wtyczka brytyjska
1x wtyczka EU
1x dokumentacja użytkownika

Getting Started

DE Erste Schritte
FR Pour commencer

IT Per iniziare
PL Pierwsze kroki

Setup Moment

DE Einrichtungs Moment
FR Installation Moment

IT Moment di configurazione
PL Konfiguracja Moment

- 1. Fit the mains pins**
Connect the pins that match your plug socket.
A – Insert the pins at an angle until they locate.
B – Turn clockwise until they click into place.
- 2. Connect power**
Insert the DC plug from the power adaptor into the back of Moment, then plug the power adaptor in to the mains socket.
- 3. Position the antenna**
Unwrap the antenna wire fully.
Hang it vertically above or below the product for best reception.
- 4. Power on**
Press the Dial to turn on Moment.
On first use, a DAB scan will start automatically.
Wait for it to complete.

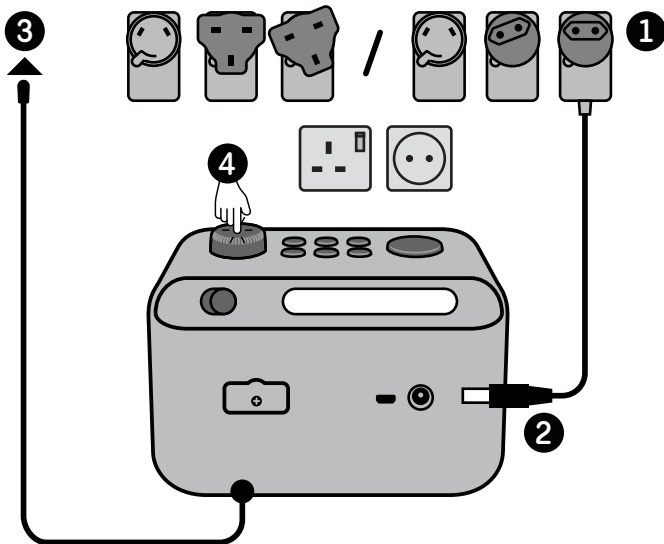

DE

1. Stecken Sie die Netzstecker ein.
Verbinden Sie die Stifte, die zu Ihrer Steckdose passen.

A – Stecken Sie die Stifte schräg ein, bis sie einrasten.

B – Drehen Sie sie im Uhrzeigersinn, bis sie einrasten.

2. Strom anschließen

Stecken Sie den passenden Stecker des Netzteils in die Rückseite des Moment und schließen Sie das Netzteil an die Steckdose an.

3. Positionieren Sie die Antenne
Wickeln Sie das Antennenkabel vollständig ab. Hängen Sie es für einen optimalen Empfang senkrecht über oder unter dem Produkt auf.

4. Einschalten

Drücken Sie den Drehknopf, um Moment einzuschalten. Bei der ersten Verwendung wird automatisch ein DAB-Scan gestartet. Warten Sie, bis dieser abgeschlossen ist.

FR

1. Branchez les broches d'alimentation
Connectez les broches qui correspondent à votre prise.

A – Insérez les broches en biais jusqu'à ce qu'elles s'enclenchent.

B – Tournez dans le sens des aiguilles d'une montre jusqu'à ce qu'elles s'enclenchent.

2. Branchez l'alimentation
Insérez la fiche CC de l'adaptateur secteur à l'arrière du Moment, puis branchez l'adaptateur secteur à la prise murale.

3. Positionnez l'antenne
Déroulez complètement le fil de l'antenne. Suspendez-la verticalement au-dessus ou en dessous du produit pour une réception optimale.

4. Mettre sous tension
Appuyez sur le bouton Dial pour allumer le Moment. Lors de la première utilisation, un balayage DAB démarre automatiquement. Attendez qu'il soit terminé.

IT

1. Inserire i pin di alimentazione
Collegare i pin che corrispondono alla presa di corrente.

A – Inserire i pin ad angolo fino a quando non si posizionano.

B – Ruotare in senso orario fino a quando non scattano in posizione.

2. Collegare l'alimentazione
Inserire la spina CC dell'adattatore di alimentazione nella parte posteriore di Moment, quindi collegare l'adattatore di alimentazione alla presa di corrente.

3. Posizionare l'antenna
Srotolare completamente il cavo dell'antenna. Appenderlo verticalmente sopra o sotto il prodotto per ottenere la migliore ricezione.

4. Accendere
Premere il tasto Dial per accendere Moment. Al primo utilizzo, verrà avviata automaticamente una scansione DAB. Attendere il completamento dell'operazione.

PL

1. Podłącz wtyczkę do gniazdka
Podłącz wtyki pasujące do gniazda.

A – Włóż wtyki pod kątem, aż się zablokują.









B – Obróć w prawo, aż zaskoczą na swoje miejsce.

2. Podłącz zasilanie
Włóż wtyczkę DC z zasilacza do tylnej części urządzenia Moment, a następnie podłącz zasilacz do gniazdka sieciowego.







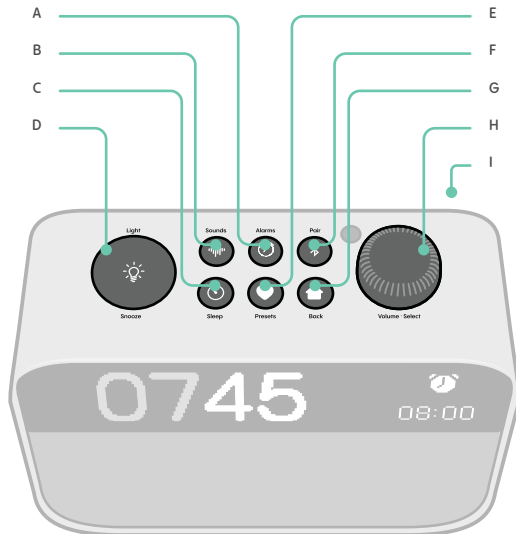

3. Ustaw antenę
Rozwiń całkowicie Rozwój przewód antenowy. Aby uzyskać najlepszy odbiór, zawieś go pionowo nad lub pod produktem.





4. Włącz zasilanie
Naciśnij pokrętkę, aby włączyć urządzenie Moment. Przy pierwszym użyciu automatycznie rozpocznie się skanowanie DAB. Poczekaj, aż się zakończy.







Buttons





- A  Alarms
- B  Natural sounds
- C  Sleep timer
- D  Snooze - Light
- E  Favourites
- F  Bluetooth
- G  Home - Back
- H  Volume - Select - Standby
- I  Alarms Enabled/Disabled



- DE A  Alarme
- B  Naturgeräusche
- C  Sleep-Timer
- D  Schlummerfunktion – Licht
- E  Favoriten
- F  Bluetooth
- G  Home – Zurück
- H  Lautstärke – Auswählen – Standby
- I  Alarme aktiviert/deaktiviert

- FR A  Alarmes
- B  Sons naturels
- C  Minuterie
- D  Répétition – Lumière
- E  Favoris
- F  Bluetooth
- G  Accueil – Retour
- H  Volume – Sélectionner – Veille
- I  Alarmes activées/désactivées

- IT A  Allarmi
- B  Suoni naturali
- C  Timer di spegnimento
- D  Snooze - Luce
- E  Preferiti
- F  Bluetooth
- G  Home - Indietro
- H  Volume - Seleziona - Standby
- I  Allarmi Abilitati/Disabilitati

- PL A  Alarmy
- B  Naturalne dźwięki
- C  Wyłącznik czasowy
- D  Drzemka – światło
- E  Ulubione
- F  Bluetooth
- G  Strona główna – Powrót
- H  Głośność - Wybierz - Tryb gotowości
- I  Alarmy włączone/wyłączone

The Basics

DE Grundlagen
FR Les bases

IT Nozioni di base
PL Podstawy

Turn on

DE Einschalten
FR Allumez

IT Accendere
PL Włączyć

EN From standby press the dial.

DE Drück im Standby-Modus auf den Drehknopf.

FR En mode veille, appuyez sur le bouton.

IT Da standby, premi la manopola.

PL Z trybu czuwania naciśnij pokrętkę.



Press

0635

06:35 ^T BBC R1

Standby

DE Standby
FR Veille

IT Standby
ES Modo de espera

EN Press the dial and hold for 2 seconds.

DE Drücken Sie den Drehknopf und halten Sie ihn 2 Sekunden lang gedrückt.

FR Appuyez sur le bouton et maintenez-le enfoncé pendant 2 secondes.

IT Premi la manopola e tienila premuta per 2 secondi.

PL Naciśnij pokrętkę i przytrzymaj je przez 2 sekundy.



Press
& hold
2s

06:35 ^T BBC R1

0635

Adjust volume

DE Lautstärke einstellen
FR Régler le volume

IT Regola il volume
PL Regulacja głośności

EN Turn the dial to adjust the volume up or down.

DE Drehen Sie den Regler, um die Lautstärke zu erhöhen oder zu verringern.

FR Tourne le bouton pour monter ou baisser le volume.

IT Girare la manopola per alzare o abbassare il volume.

PL Obróć pokrętło, aby zwiększyć lub zmniejszyć głośność.



Mute/Unmute

DE Mute/Unmute
FR Activer/désactiver le son

IT Mute/Unmute
PL Wycisz/Włącz dźwięk

EN A - Mute - Press the dial.
B - Unmute - Press the dial.

DE A - Stummschalten - Drücken Sie auf den Drehknopf.
B - Ton wieder einschalten - Drücken Sie auf den Drehknopf.

FR A - Mute - Appuyez sur le cadran.
B - Activer le son - Appuyez sur le bouton.

IT A - Mute - Premi la manopola.
B - Riattiva audio - Premi la manopola.

PL A - Wyciszenie - naciśnij pokrętło.
B - Włącz dźwięk - naciśnij pokrętło.

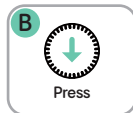
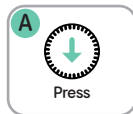

Change source

DE Quelle ändern
FR Changer de source

IT Cambia sorgente
PL Zmień źródło

- EN A - Press Home .
B - Turn the dial to select your source.
C - Press to confirm.
- DE A - Drücken Sie auf "Home".
B - Drehen Sie den Drehknopf, um eine Quelle auszuwählen.
C - Drücken Sie zum Bestätigen.
- FR A - Appuyez sur Home .
B - Tourne le bouton pour choisir ta source.
C - Appuyez sur pour confirmer.
- IT A - Premi Home .
B - Gira la manopola per scegliere la tua sorgente.
C - Premi per confermare.
- PL A - Naciśnij przycisk Home .
B - Obróć pokrętkę, aby wybrać źródło.
C - Naciśnij, aby potwierdzić.

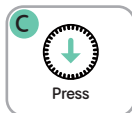
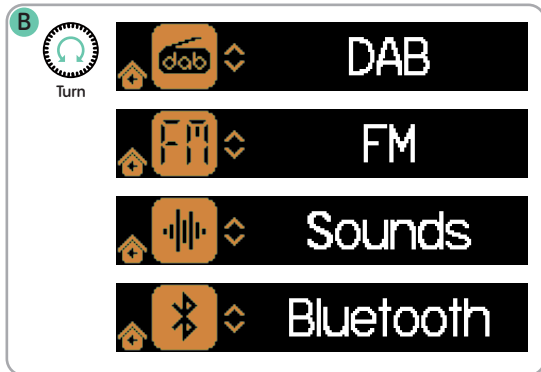
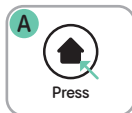

Night light on & off

DE Nachtlcht ein- und ausschalten
FR Veilleuse allumée et éteinte

IT Luce notturna accesa e spenta
PL Włączanie i wyłączanie lampki nocnej

EN The support light on Moment can be turned off and on easily:

A - Press Light to turn on.

B - Press Light again to turn off.

DE Das Nachtlcht am Moment lässt sich ganz einfach ein- und ausschalten:

A - Drücken Sie „Light“, um das Nachtlcht einzuschalten.

B - Drücken Sie erneut auf „Light“, um es auszuschalten.

FR Le voyant d'assistance sur Moment peut être facilement activé et désactivé :

A - Appuyez sur Light pour l'allumer.

B - Appuyez à nouveau sur « Light » pour l'éteindre.

IT La spia di supporto su Moment può essere accesa e spenta facilmente:

A - Premere Light per accenderla.

B - Premere nuovamente Light per spegnerla.

PL Kontrolkę zasilania w urządzeniu Moment można łatwo włączać i wyłączać:

A - Naciśnij przycisk Light, aby włączyć.

B - Naciśnij ponownie przycisk Light, aby wyłączyć.

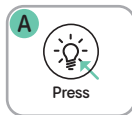

Change DAB Stations

DE DAB-Sender wechseln
FR Changer de station DAB

IT Cambia stazioni DAB
PL Zmiana stacji DAB

- EN A – In DAB mode, press Home to open the home menu.
B – Turn the dial to Station list. Press to open.
C – Turn to scroll. Press to tune in.

- DE A – Drücken Sie im DAB-Modus Home, um das Startmenü zu öffnen.
B – Drehen Sie den Drehknopf zu Senderliste. Drücken Sie zum Öffnen.
C – Drehen zum Scrollen. Drücken zum Auswählen.

- FR A – En mode DAB, appuyez sur Home pour ouvrir le menu d'accueil.
B – Ruotare la manopola su Elenco stazioni. Premere per aprire.
C – Ruotare per scorrere. Premere per sintonizzare.

- IT A – In modalità DAB, premere Home per aprire il menu Start.
B – Ruotare la manopola su Elenco stazioni. Premere per aprire.
C – Ruotare per scorrere. Premere per sintonizzare.

- PL A – W trybie DAB naciśnij Home, aby otworzyć menu główne.
B – Obróć pokrętkę do Lista stacji. Naciśnij, aby otworzyć.
C – Obróć, aby przewijać. Naciśnij, aby dostroić.

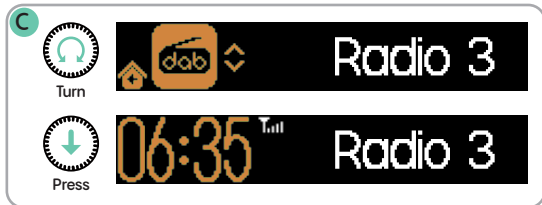
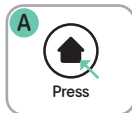

DAB Scan

DE DAB-Sender wechseln
FR Change de station DAB

IT Cambia stazioni DAB
PL Zmiana stacji DAB

EN To scan for DAB stations automatically:

- A – In DAB mode, press Home to open the menu.
- B – Turn the dial to Settings.
- C – Press to open.
- D – Turn to DAB scan.
- E – Press to start the scan.

DE Zum automatischen Suchen von DAB-Sendern:

- A – Drücken Sie im DAB-Modus Home, um das Menü zu öffnen.
- B – Drehen Sie den Drehknopf zu Einstellungen.
- C – Drücken Sie zum Öffnen.
- D – Drehen Sie zu DAB-Suchlauf.
- E – Drücken Sie, um den Suchlauf zu starten.

FR Pour rechercher automatiquement des stations DAB :

- A – En mode DAB, appuyez sur Home pour ouvrir le menu.
- B – Tournez le bouton jusqu'à Paramètres.
- C – Appuyez pour ouvrir.
- D – Tournez jusqu'à Recherche DAB.
- E – Appuyez pour lancer la recherche.

IT Per eseguire la ricerca automatica delle stazioni DAB:

- A – In modalità DAB, premere Home per aprire il menu.
- B – Ruotare la manopola su Impostazioni.
- C – Premere per aprire.
- D – Ruotare su Ricerca DAB.
- E – Premere per avviare la ricerca.

PL Aby automatycznie wyszukać stacje DAB:

- A – W trybie DAB naciśnij Home, aby otworzyć menu.
- B – Obróć pokrętkę do Ustawienia.
- C – Naciśnij, aby otworzyć.
- D – Obróć do Skanowanie DAB.
- E – Naciśnij, aby rozpocząć skanowanie.

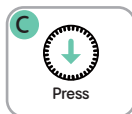
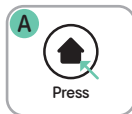

Change FM Stations

DE FM-Sender wechseln
FR Changer de station FM

IT Cambiare stazione FM
PL Zmiana stacji FM

- EN A – In FM mode, press Home to open the home menu.
B – Turn the dial to Station list. Press to open.
C – Turn to scroll. Press to tune in.

- DE A – Drücken Sie im FM-Modus Home, um das Startmenü zu öffnen.
B – Drehen Sie den Drehknopf zu Senderliste. Drücken Sie zum Öffnen.
C – Drehen zum Scrollen. Drücken zum Auswählen.

- FR A – En mode FM, appuyez sur Home pour ouvrir le menu d'accueil.
B – Ruotare la manopola su Elenco stazioni. Premere per aprire.
C – Ruotare per scorrere. Premere per sintonizzare.

- IT A – In modalità FM, premere Home per aprire il menu Start.
B – Ruotare la manopola su Elenco stazioni. Premere per aprire.
C – Ruotare per scorrere. Premere per sintonizzare.

- PL A – W trybie FM naciśnij Home, aby otworzyć menu główne.
B – Obróć pokrętkę do Lista stacji. Naciśnij, aby otworzyć.
C – Obróć, aby przewijać. Naciśnij, aby dostroić.

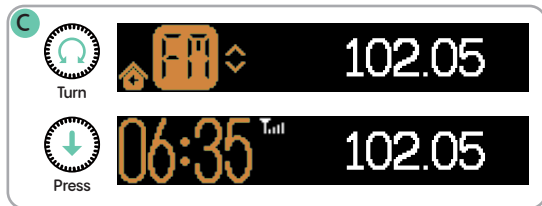
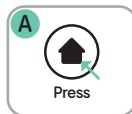

FM Scan

DE FM-Scan
FR Balayage FM

IT Scansione FM
PL Skanowanie FM

EN To scan for FM stations automatically:

- A – In FM mode, press Home to open the menu.
- B – Turn the dial to Settings.
- C – Press to open.
- D – Turn to FM scan.
- E – Press to start the scan.

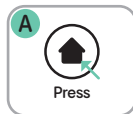

DE Zum automatischen Suchen von FM-Sendern:

- A – Drücken Sie im FM-Modus Home, um das Menü zu öffnen.
- B – Drehen Sie den Drehknopf zu Einstellungen.
- C – Drücken Sie zum Öffnen.
- D – Drehen Sie zu FM-Suchlauf.
- E – Drücken Sie, um den Suchlauf zu starten.



FR Pour rechercher automatiquement des stations FM :

- A – En mode FM, appuyez sur Home pour ouvrir le menu.
- B – Tournez le bouton jusqu'à Paramètres.
- C – Appuyez pour ouvrir.
- D – Tournez jusqu'à Recherche FM.
- E – Appuyez pour lancer la recherche.

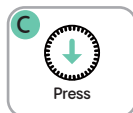

IT Per eseguire la ricerca automatica delle stazioni FM:

- A – In modalità FM, premere Home per aprire il menu.
- B – Ruotare la manopola su Impostazioni.
- C – Premere per aprire.
- D – Ruotare su Ricerca FM.
- E – Premere per avviare la ricerca.



PL Aby automatycznie wyszukać stacje FM:

- A – W trybie FM naciśnij Home, aby otworzyć menu.
- B – Obróć pokrętkę do Ustawienia.
- C – Naciśnij, aby otworzyć.
- D – Obróć do Skanowanie FM.
- E – Naciśnij, aby rozpocząć skanowanie.



Manual FM Tuning

EN Manual FM Tuning
DE Manuelle FM-Einstellung

IT Sintonizzazione FM manuale
PL Ręczne strojenie FM

- EN A – In FM mode, press Home to open the home menu.
B – Turn the dial to Manual tune. Press to open.
C – Turn to scroll. Press to tune in.

- DE A – Drücken Sie im FM-Modus Home, um das Startmenü zu öffnen.
B – Drehen Sie den Drehknopf zu Senderliste. Drücken Sie zum Öffnen.
C – Drehen zum Scrollen. Drücken zum Auswählen.

- FR A – En mode FM, appuyez sur Home pour ouvrir le menu d'accueil.
B – Ruotare la manopola su Elenco stazioni. Premere per aprire.
C – Ruotare per scorrere. Premere per sintonizzare.

- IT A – In modalità FM, premere Home per aprire il menu Start.
B – Ruotare la manopola su Elenco stazioni. Premere per aprire.
C – Ruotare per scorrere. Premere per sintonizzare.

- PL A – W trybie FM naciśnij Home, aby otworzyć menu główne.
B – Obróć pokrętkę do Lista stacji. Naciśnij, aby otworzyć.
C – Obróć, aby przewijać. Naciśnij, aby dostroić.

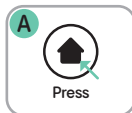

Natural sounds

DE Natürliche Klänge
FR Sons naturels

IT Suoni naturali
PL Naturalne dźwięki

Change sound

DE Ändern Sie den Ton.
FR Modifier le son

IT Modifica del suono
PL Zmiana dźwięku

- EN A – In Sounds mode, press Home to open the menu.
B – Turn the dial to Sounds list. Press to open.
C – Turn to scroll. Press to tune in.

- DE A – Drücken Sie im Modus „Sounds“ die Taste „Home“, um das Menü zu öffnen.
B – Drehen Sie den Drehknopf auf „Sounds list“.
Drücken Sie, um das Menü zu öffnen.
C – Drehen Sie, um zu scrollen. Drücken Sie, um einzustellen.

- FR A – En mode Sons, appuyez sur Accueil pour ouvrir le menu.
B – Tournez le bouton pour accéder à la liste des sons. Appuyez pour ouvrir.
C – Tournez pour faire défiler. Appuyez pour régler.

- IT A – In modalità Suoni, premere Home per aprire il menu.
B – Ruotare la manopola su Elenco suoni. Premere per aprire.
C – Ruotare per scorrere. Premere per sintonizzarsi.

- PL A – W trybie dźwięków naciśnij przycisk Home, aby otworzyć menu.
B – Obróć pokrętkę do listy dźwięków. Naciśnij, aby otworzyć.
C – Obróć, aby przewijać. Naciśnij, aby dobrać.

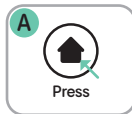

Bluetooth

Pair device

DE Gerät koppeln
FR Appairer l'appareil

IT Accoppia dispositivo
PL Parowanie urządzenia

EN Switch to Bluetooth mode:

- A - Press Bluetooth.
- B - Open the Bluetooth settings on your bluetooth device.
- C - Select Moment from the list to pair.

DE Wechseln Sie in den Bluetooth-Modus:

- A - Drücken Sie auf „Bluetooth“.
- B - Öffnen Sie die Bluetooth-Einstellungen auf Ihrem Bluetooth-Gerät.
- C - Wählen Sie „Moment“ aus der Liste aus, um die Kopplung zu starten.

FR Passer en mode Bluetooth :

- A - Appuyez sur Bluetooth.
- B - Ouvrez les paramètres Bluetooth sur votre appareil Bluetooth.
- C - Sélectionnez Moment dans la liste pour l'appairer.

IT Passare alla modalità Bluetooth:

- A - Premere Bluetooth.
- B - Apri le impostazioni Bluetooth sul tuo dispositivo Bluetooth.
- C - Seleziona Moment dall'elenco per l'accoppiamento.

PL Przełącz do trybu Bluetooth:

- A - Naciśnij Bluetooth.
- B - Otwórz ustawienia Bluetooth na swoim urządzeniu Bluetooth.
- C - Wybierz Moment z listy, aby sparować.

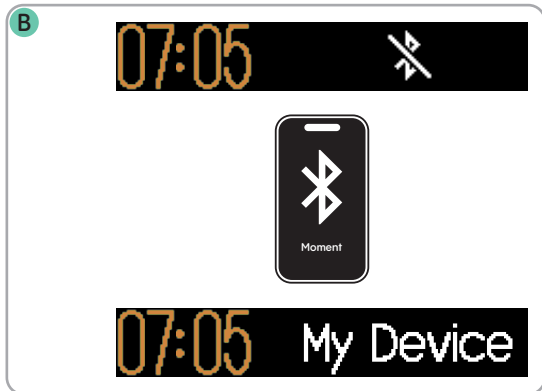
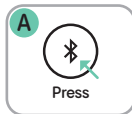

Saving favourites

EN You can save DAB, FM or Natural Sounds to the favourites preset list.
Press and hold Preset for 2 seconds.

DE Sie können DAB, FM oder Naturgeräusche in der Favoritenliste speichern.
Halten Sie den "Preset"-Knopf 2 Sekunden lang gedrückt.

FR Vous pouvez enregistrer les stations DAB, FM ou les sons naturels dans la liste des présélections favorites.
Appuyez sur les Preset et maintenez-les enfoncés pendant 2 secondes.

IT È possibile salvare DAB, FM o Suoni naturali nell'elenco delle preselezioni preferite.
Tenere premuto il tasto delle Preset per 2 secondi.

PL Możesz zapisać DAB, FM lub Natural Sounds na liście ulubionych ustawień.
Naciśnij i przytrzymaj przycisk Preset przez 2 sekundy.



Navigating favourites

DE Navigieren durch Favoriten
FR Navigation dans les favoris

IT Navigazione tra i preferiti
PL Poruszanie się po ulubionych

EN A - Press Preset to open the Favourites list.

- 1- Turn the dial to select a station. Press to play.
- 2- Tap Preset until your favourite appears.
Wait a few seconds to play.

DE A - Drücken Sie „Preset“, um die Favoritenliste zu öffnen.

- 1- Drehen Sie den Drehknopf, um einen Favoriten auszuwählen. Drücken Sie, um die Wiedergabe zu starten.
- 2- Tippen Sie auf „Preset“, bis Ihr Favorit angezeigt wird. Warten Sie einige Sekunden, bis die Wiedergabe beginnt.

FR A - Appuyez sur Preset pour ouvrir la liste des favoris.

- 1- Tournez le bouton pour sélectionner une station. Appuyez sur pour écouter.
- 2- Appuyez sur Preset jusqu'à ce que votre favori apparaisse. Attendez quelques secondes pour lancer la lecture.

IT A - Premere Preset per aprire l'elenco dei Preferiti.

- 1- Ruotare la manopola per selezionare una stazione. Premere per riprodurre.
- 2- Toccare Preset fino a quando non appare il proprio preferito. Attendere alcuni secondi per riprodurre.

PL A - Naciśnij przycisk Preset, aby otworzyć listę ulubionych.

- 1- Obróć pokrętkę, aby wybrać stację.
Naciśnij, aby odtworzyć.
- 2- Naciśnij przycisk Preset, aż pojawi się ulubiona stacja. Poczekać kilka sekund, aby rozpocząć odtwarzanie.

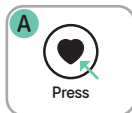

Removing favourites

DE Favoriten entfernen
FR Suppression des favoris

IT Rimozione dei preferiti
PL Usuwanie ulubionych

- EN Start listening to the favourite preset you want to remove:
A - Press and hold Preset for 2 seconds.
The favourite will now be removed from the favourites list.
The heart will no longer appear next to the station or sound name.
- DE Spielen Sie den Favoriten ab, den Sie löschen möchten:
A - Halten Sie dann die Taste „Preset“ 2 Sekunden lang gedrückt.
Der Favorit wird nun aus der Favoritenliste entfernt.
Das Herz wird nicht mehr neben dem Sender oder dem Namen des Sounds angezeigt.
- FR Commencez à écouter la station pré-réglée que vous souhaitez supprimer :
A - Appuyez sur la touche Préréglage et maintenez-la enfoncée pendant 2 secondes.
La station préférée sera alors supprimée de la liste des stations préférées.
Le cœur n'apparaîtra plus à côté du nom de la station ou du son.
- IT Inizia ad ascoltare la stazione preimpostata che desideri rimuovere:
A - Tieni premuto il pulsante Preset per 2 secondi.
La stazione preferita verrà ora rimossa dall'elenco dei preferiti.
Il cuore non apparirà più accanto al nome della stazione o del suono.
- PL Zaczynj słuchać ulubionego stacji, którą chcesz usunąć:
A - Naciśnij i przytrzymaj przycisk Preset przez 2 sekundy.
Ulubiona stacja zostanie teraz usunięta z listy ulubionych.
Serce nie będzie już wyświetlane obok nazwy stacji lub dźwięku.

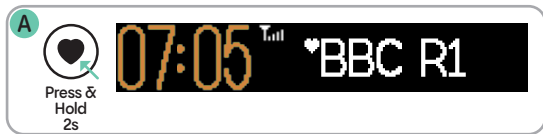

Create new alarm

DE Neuen Alarm erstellen
FR Créer une nouvelle alarme

IT Creare una nuova sveglia
PL Utwórz nowy

EN You can create up to 10 alarms, to create a new alarm:

- A - Press Alarm.
- B - Turn the dial to Add alarm.
- C - Press to confirm.

DE Sie können bis zu 10 Alarme einstellen - um einen neuen Alarm zu konfigurieren:

- A - Drücken Sie auf "Alarm".
- B - Drehen Sie den Drehknopf zu "Add alarm".
- C - Drücken Sie den Drehknopf, um die Einrichtung eines neuen Weckers zu starten.

FR Vous pouvez créer jusqu'à 10 alarmes.

Pour créer une nouvelle alarme :

- A - Appuyez sur Alarm.
- B - Tournez la molette sur Ajouter une alarme.
- C - Appuyez pour confirmer.

IT È possibile creare fino a 10 allarmi. Per creare un nuovo allarme:

- A - Premere Alarm.
- B - Ruotare la manopola su Aggiungi allarme.
- C - Premere per confermare.

PL Można utworzyć do 10 alarmów. Aby utworzyć nowy alarm:

- A - Naciśnij Alarm.
- B - Obróć pokrętko do pozycji Dodaj alarm.
- C - Naciśnij, aby potwierdzić.

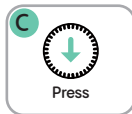
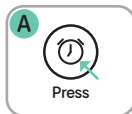

Set Time

DE Zeit einstellen
FR Régler l'heure

IT Imposta ora
PL Ustaw czas

- EN A - Turn the dial to adjust "Hours".
B - Press to confirm.
C - Turn the dial to adjust "Minutes".
D - Press to confirm.
E - Press to proceed.

- DE A - Drehknopf drehen, um „Stunden“ einzustellen.
B - Zum Bestätigen drücken.
C - Drehknopf drehen, um „Minuten“ einzustellen.
D - Zum Bestätigen drücken.
E - Drücken, um fortzufahren.

- FR A - Tournez la molette pour régler les « Heures ».
B - Appuyez pour confirmer.
C - Tournez la molette pour régler les « Minutes ».
D - Appuyez pour confirmer.
E - Appuyez pour continuer.

- IT A - Ruotare la manopola per regolare le "Ore".
B - Premere per confermare.
C - Ruotare la manopola per regolare le "Minuti".
D - Premere per confermare.
E - Premere per continuare.

- ES A - Gire el dial para ajustar "Horas".
B - Presione para confirmar.
C - Gire el dial para ajustar "Minutos".
D - Presione para confirmar.
E - Presione para continuar.



Alarm repeat

DE Wiederholung des Alarms
FR Répétition de l'alarme

IT Ripetizione allarme
PL Powtarzanie alarmu

EN A - Turn the Dial to select Once only or Repeat.
B - Press to confirm.

DE A - Drehen Sie den Drehregler, um „Nur einmal“ oder „Wiederholt“ auszuwählen.
B - Drücken Sie zur Bestätigung.

FR A - Tournez le bouton pour sélectionner « Une seule fois » ou « Répété ».
B - Appuyez pour confirmer.

IT A - Ruota la manopola per selezionare « Solo una volta » o « Ripetuto ».
B - Premi per confermare.

ES A - Gire el dial para seleccionar « Solo una vez » o « Repetido ».
B - Pulse para confirmar.

A



Turn



Once

EN One time only
DE Nur einmal
FR Une seule fois
IT Solo una volta
ES Solo una vez



Repeat

EN Repeat days of the week
DE Wochentage wiederholen
FR Répéter les jours de la semaine
IT Ripeti giorni della settimana
ES Repetir días de la semana

B



Press

Repeat days

DE Tage wiederholen
FR Répétez les jours.

IT Ripeti i giorni
PL Powtarzaj dni

- EN A – Turn the dial to select a day.
B – Press to toggle the day on or off.
C – Once days are set, highlight the tick.
D – Press to confirm.
- DE A – Drehknopf drehen, um einen Tag zu markieren.
B – Drücken, um den Tag ein- oder auszuschalten
C – Sobald die Tage eingestellt sind, drehen, um das Häkchen zu markieren.
D – Zum Bestätigen drücken.
- FR A – Tournez la molette pour mettre un jour en surbrillance.
B – Appuyez pour activer ou désactiver le jour.
C – Une fois les jours définis, tournez pour sélectionner la coche.
D – Appuyez pour confirmer.
- IT A Ruotare la manopola per evidenziare un giorno.
B – Premere per attivare o disattivare il giorno.
C – Una volta impostati i giorni, ruotare per selezionare la spunta.
D – Premere per confermare.
- ES A – Gire el dial para resaltar un día.
B – Presione para activar o desactivar el día.
C – Una vez configurados los días, gire para resaltar la marca de verificación.
D – Presione para confirmar.

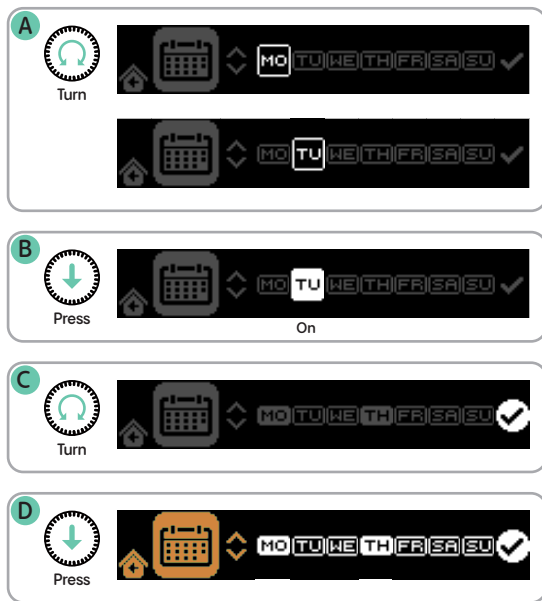

Alarm source

DE Alarmquelle
FR Source d'alarme

IT Sorgente allarme
PL Źródło alarmu

- EN A - Turn the dial to your chosen source.
B - Press to confirm.
- DE A - Drehknopf zur gewünschten Quelle drehen.
B - Zum Bestätigen drücken.
- FR A - Tournez la molette jusqu'à la source souhaitée.
B - Appuyez pour confirmer.
- IT A - Ruotare la manopola sulla sorgente scelta.
B - Premi per confermare.
- ES A - Gire el dial hasta la fuente elegida.
B - Presione para confirmar.

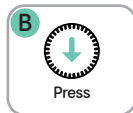
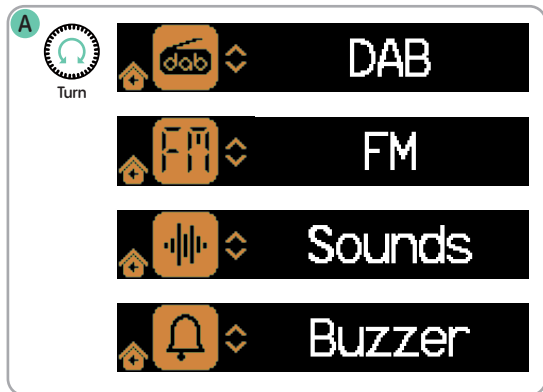

Station/sound

DE Sender/Ton
FR Station/son

IT Stazione/suono
PL Stacja/dźwięk

EN A – Turn the dial to select the radio station or natural sound.
B – Press to confirm.

DE A – Drehknopf drehen, um den Radiosender oder Naturklang auszuwählen.
B – Zum Bestätigen drücken.

FR A – Tournez la molette pour sélectionner la station radio ou le son naturel.
B – Appuyez pour confirmer.

IT A – Ruotare la manopola per selezionare la stazione radio o il suono naturale.
B – Premi per confermare.

ES A – Gire el dial para seleccionar la emisora de radio o el sonido natural.
B – Presione para confirmar.

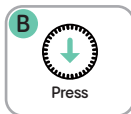
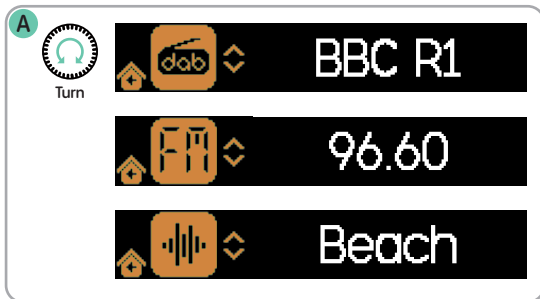

Alarm volume

DE Alarmlautstärke
FR Volume de l'alarme

IT Volume della sveglia
PL Głośność alarmu

EN A - Turn the dial to adjust the alarm volume.
B - Press to confirm.
C - Press to proceed.

DE A - Drehen Sie den Drehknopf, um die Lautstärke des Alarms einzustellen.
B - Drücken Sie zur Bestätigung.
C - Drücken Sie, um fortzufahren.

FR A - Tournez le bouton pour régler le volume de l'alarme.
B - Appuyez pour confirmer.
C - Appuyez pour continuer.

IT A - Ruotare la manopola per regolare il volume della sveglia.
B - Premere per confermare.
C - Premere per procedere.

PL A - Obróć pokrętkę, aby wyregulować głośność alarmu.
B - Naciśnij, aby potwierdzić.
C - Naciśnij, aby kontynuować.

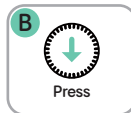

Volume behaviour

DE Verhalten der Lautstärke
FR Comportement du volume

IT Comportamento del volume
PL Zachowanie głośności

EN Choose how the alarm volume behaves:

- A – Turn the dial to select your option.
- B – Press to confirm.

DE Wählen Sie, wie sich die Alarmlautstärke verhält:

- A – Drehen Sie den Drehknopf, um Ihre Option auszuwählen.
- B – Drücken Sie zur Bestätigung.

FR Choisissez le comportement du volume de l'alarme :

- A – Tournez le cadran pour sélectionner votre option.
- B – Appuyez pour confirmer.

IT Scegli come si comporta il volume della sveglia:

- A – Ruotare la manopola per selezionare l'opzione desiderata.
- B – Premere per confermare.

PL Wybierz sposób działania głośności alarmu:

- A – Obróć pokrętkę, aby wybrać opcję.
- B – (Włącz/wyłącz alarm) Naciśnij, aby potwierdzić.

A



Turn



EN Alarm volume fades up

DE Die Lautstärke des Alarms wird langsam lauter.

FR Le volume de l'alarme augmente progressivement.

IT Il volume della sveglia aumenta gradualmente.

PL Głośność alarmu stopniowo wzrasta.



EN Alarm triggers at full volume

DE Der Alarm wird mit voller Lautstärke ausgelöst.

FR L'alarme se déclenche à plein volume.

IT L'allarme si attiva a volume massimo.

PL Alarm uruchamia się przy pełnej głośności.

B



Press

Wake up light

DE Wecklicht
FR Réveil lumineux

IT Luce di risveglio
PL Światło budzące

- EN Enable or disable the light to wake up with the alarm:
A – Turn the dial to select your option.
B – Press to confirm.
- DE Aktivieren oder deaktivieren Sie das Aufwachlicht, um mit dem Alarm aufzuwachen:
A – Drehen Sie den Drehknopf, um Ihre Option auszuwählen.
B – Drücken Sie zur Bestätigung.
- FR Activer ou désactiver la lumière pour se réveiller avec l'alarme :
A – Tournez le cadran pour sélectionner votre option.
B – Appuyez pour confirmer.
- IT Abilita o disabilita la luce per svegliarti con la sveglia:
A – Ruotare la manopola per selezionare l'opzione desiderata.
B – Premere per confermare.
- PL Włącz lub wyłącz światło budzące wraz z alarmem:
A – Obróć pokrętkę, aby wybrać opcję.
B – Naciśnij, aby potwierdzić.

A



Turn



- EN Light intensity fades up before the alarm
DE Die Lichtintensität nimmt vor dem Alarm allmählich zu.
FR L'intensité lumineuse augmente progressivement avant l'alarme.
IT L'intensità della luce aumenta gradualmente prima della sveglia.
PL Intensywność światła stopniowo wzrasta przed alarmem.



- EN Light turns on at full intensity
DE Das Licht schaltet sich mit voller Intensität ein.
FR La lumière s'allume à pleine intensité.
IT La luce si accende alla massima intensità.
PL Światło włącza się z pełną intensywnością.

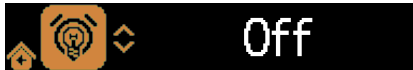

B



Press

Light rise duration

DE Leichte Anstiegsdauer

FR Durée de l'augmentation de la luminosité

IT Durata dell'aumento di luminosità

PL Czas trwania lekkiego wzrostu

EN If you chose to use the Wake up light, select a duration for the "rise" light begins to fade up before the audible alarm:

A - Turn the dial to select the duration.

B - Press to confirm.

DE Wenn Sie sich für Aufwachlicht entschieden haben, wählen Sie eine Dauer für das „Aufwachlicht“, das vor dem Alarm langsam heller wird:

A – Drehen Sie den Drehknopf, um die Dauer auszuwählen.

B – Drücken Sie zur Bestätigung.

FR Sélectionnez une durée pendant laquelle le voyant d'augmentation de l' "ité commence à s'estomper avant l'alarme sonore :

A - Tournez le cadran pour sélectionner la durée.

B - Appuyez pour confirmer.

IT Selezionare una durata in cui la luce " ""

(allarme acustico) inizia ad accendersi gradualmente prima dell'allarme acustico:

A - Ruotare la manopola per selezionare la durata.

B - Premere per confermare.

PL Wybierz czas trwania sygnału dźwiękowego "wzrost" światła zaczyna się rozjaśniać przed sygnałem dźwiękowym:

A – (Czas przed alarmem) Obróć pokrętkę, aby wybrać czas trwania.

B – Naciśnij, aby potwierdzić.

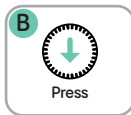

Wake up brightness

DE Helligkeit beim Aufwachen
FR Luminosité au réveil

IT Luminosità di attivazione
PL Jasność budzenia

- EN A - Turn the dial to adjust the Wake up light brightness.
B - Press to confirm.
C - Press to proceed.

- DE A - Drehen Sie den Drehknopf, um die Helligkeit des Wecklichts einzustellen.
B - Drücken Sie zur Bestätigung.
C - Drücken Sie, um fortzufahren.

- FR A - Tournez le bouton pour régler la luminosité de la veilleuse.
B - Appuyez pour confirmer.
C - Appuyez pour continuer.

- IT A - Ruotare la manopola per regolare la luminosità della luce di risveglio.
B - Premere per confermare.
C - Premere per procedere.

- PL A - Obróć pokrętkę, aby dostosować jasność światła budzenia.
B - Naciśnij, aby potwierdzić.
C - Naciśnij, aby kontynuować.

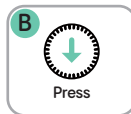

Alarm saved

DE Alarm gespeichert
FR Alarme enregistrée

IT Allarme salvato
PL Alarm zapisany

- EN Once all alarm options have been set you will see a confirmation the alarm has been saved.
- DE Sobald alle Alarmoptionen eingestellt sind, wird eine Bestätigung angezeigt, dass der Alarm gespeichert wurde.
- FR Une fois toutes les options d'alarme définies, vous verrez une confirmation indiquant que l'alarme a été enregistrée.
- IT Una volta impostate tutte le opzioni dell'allarme, verrà visualizzata una conferma che l'allarme è stato salvato.
- PL Po ustawieniu wszystkich opcji alarmu zobaczysz potwierdzenie, że alarm został zapisany.



Saved

Alarm status icons

DE Symbole für den Alarmstatus
FR Icônes d'état de l'alarme

IT Icone di stato dell'allarme
PL Ikony stanu alarmu



- EN Next alarm due today.
DE Nächster Alarm heute fällig.
FR Prochaine alarme prévue aujourd'hui.
IT Prossimo allarme previsto per oggi.
PL Następny alarm zaplanowany na dzisiaj.



- EN Next alarm due tomorrow.
DE Nächster Alarm morgen.
FR Prochaine alarme prévue demain.
IT Prossima sveglia prevista per domani.
PL Następny alarm jutro.



- EN Alarms disabled.
DE Alarme deaktiviert.
FR Alarmes désactivées.
IT Allarmi disattivati.
PL Alarmy wyłączone.



- EN Alarm is snoozed.
DE Der Alarm wird snoozed.
FR L'alarme est mise en veille.
IT La sveglia è stata posticipata.
PL Alarm jest wstrzymany.

Manage Alarms

DE Alarme verwalten
FR Gérer les alarmes

IT Gestione degli allarmi
PL Zarządzanie alarmami

Toggle alarm off/on

DE Alarm ein-/ausschalten
FR Activer/désactiver l'alarme

IT Attiva/disattiva la sveglia
PL Włącz/wyłącz alarm

- EN A - Press Alarm.
B - Turn the dial to show the alarm you want to turn off or on.
C - Press to toggle the alarm off/on.

- DE A - Drücken Sie auf „Alarm“.
B - Drehen Sie den Drehknopf, um den Alarm anzuzeigen, den Sie ein- oder ausschalten möchten.
C - Drücken Sie, um den Alarm ein- oder auszuschalten.

- FR A - Appuyez sur Alarm.
B - Tournez le cadran pour afficher l'alarme que vous souhaitez désactiver ou activer.
C - Appuyez pour activer/désactiver l'alarme.

- IT A - Premere Alarm.
B - Ruotare la manopola per visualizzare la sveglia che si desidera disattivare o attivare.
C - Premere per attivare/disattivare la sveglia.

- PL A - Naciśnij Alarm.
B - Obróć pokrętkę, aby wyświetlić alarm, który chcesz wyłączyć lub włączyć.
C - Naciśnij, aby włączyć/wyłączyć alarm.

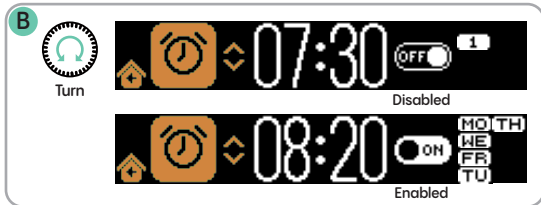
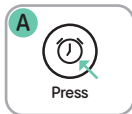

Edit alarms

DE Alarme bearbeiten
FR Modifier les alarmes

IT Modifica degli allarmi
PL Edytuj alarmy

- EN A - Press Alarm.
B - Turn the dial to show the alarm you want to edit.
C - Press and hold for 2 seconds.
D - Press to edit the alarm.
- DE A - Drücken Sie "Alarm"
B - Drehen Sie den Drehknopf, um den Alarm anzuzeigen, den Sie bearbeiten möchten.
C - Halten Sie den Drehknopf für 2 Sekunden gedrückt.
D - Drücken Sie, um den Alarm zu bearbeiten.
- FR A - Appuyez sur Alarm.
B - Tournez le cadran pour afficher l'alarme que vous souhaitez modifier.
C - Appuyez et maintenez enfoncée pendant 2 secondes.
D - Appuyez pour modifier l'alarme.
- IT A - Premere Alarm.
B - Ruotare la manopola per visualizzare la sveglia che si desidera modificare.
C - Tenere premuto per 2 secondi.
D - Premere per modificare la sveglia.
- PL A - Pulse Alarm.
B - Obróć pokrętkę, aby wyświetlić alarm, który chcesz edytować.
C - Przytrzymaj przez 2 sekundy.
D - Naciśnij, aby edytować alarm.

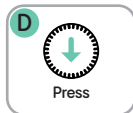
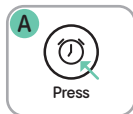

Delete alarms

DE Alarme löschen
FR Supprimer les alarmes

IT Eliminare gli allarmi
PL Usuń alarmy

- EN A - Press Alarm.
B - Turn the dial to show the alarm you want to delete.
C - Press and hold for 2 seconds.
D - Turn the dial till Delete appears
E - Press to confirm.
- DE A - Drücken Sie auf „Alarm“.
B - Drehen Sie den Drehknopf, um den Alarm anzuzeigen, den Sie löschen möchten.
C - Drehknopf 2 Sekunden gedrückt halten.
D - Drehen Sie den Drehknopf, bis „Delete“ (Löschen) angezeigt wird.
E - Drücken Sie zur Bestätigung.
- FR A - Appuyez sur Alarm.
B - Tournez le cadran pour afficher l'alarme que vous souhaitez supprimer.
C - Appuyez et maintenez enfoncé pendant 2 secondes.
D - Tournez le cadran jusqu'à ce que « Delete » (Supprimer) s'affiche.
E - Appuyez pour confirmer.
- IT A - Premere Alarm.
B - Ruotare la manopola per visualizzare la sveglia che si desidera eliminare.
C - Tenere premuto per 2 secondi.
D - Ruotare la manopola fino a visualizzare Delete
E - Premere per confermare.
- PL A - Naciśnij Alarm.
B - Obróć pokrętkę, aby wyświetlić alarm, który chcesz usunąć.
C - Naciśnij i przytrzymaj przez 2 sekundy.
D - Obróć pokrętkę, aż pojawi się komunikat „Delete” (Usuń).
E - Naciśnij, aby potwierdzić.

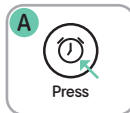

Snooze alarms

DE Schlummerfunktion
FR Alarmes avec fonction snooze

IT Snooze allarmi
PL Funkcja drzemki alarmu

- EN Press Light/Snooze. The alarm will snooze for 10 minutes.
- DE Drücken Sie „Light/Snooze“. Der Alarm wird für 10 Minuten ausgeschaltet.
- FR Appuyez sur Light/Snooze. L'alarme se mettra en veille pendant 10 minutes.
- IT Premere Light/Snooze. La sveglia rimanderà la sveglia per 10 minuti.
- PL Naciśnij przycisk Light/Snooze. Budzik będzie drzemka przez 10 minut.



Stop alarms

DE Weckalarme
FR Arrêter les alarmes

IT Allarmi di arresto
PL Alarmy zatrzymania

- EN Press the dial or press and hold snooze for 2 seconds.
- DE Drücken Sie den Drehknopf oder halten Sie die Schlummertaste 2 Sekunden lang gedrückt.
- FR Appuyez sur le bouton ou maintenez la touche snooze enfoncée pendant 2 secondes.
- IT Premere la manopola o tenere premuto il tasto snooze per 2 secondi.
- PL Naciśnij pokrętkę lub naciśnij i przytrzymaj przycisk drzemki przez 2 sekundy.



Disable all alarms

DE Deaktivieren Sie alle Alarme.
FR Désactivez toutes les alarmes.

IT Disattiva tutte le sveglie
PL Wyłącz wszystkie alarmy.

- EN The Alarm slide switch on the back of Moment can be used to disable all enabled alarms. Slide to on or off to enable or disable these alarms.
- DE Mit dem Alarm-Schiebeschalter auf der Rückseite des Moment können alle aktivierten Alarme pausiert werden. Schieben Sie ihn auf „Ein“ oder „Aus“, um die aktiven Alarm zu aktivieren oder zu deaktivieren.
- FR Le commutateur à glissière Alarm situé à l'arrière du Moment peut être utilisé pour désactiver toutes les alarmes activées. Faites glisser vers l'avant ou vers l'arrière pour activer ou désactiver ces alarmes.
- IT L'interruttore a scorrimento dell'allarme sul retro di Moment può essere utilizzato per disattivare tutti gli allarmi abilitati. Far scorrere su o giù per attivare o disattivare questi allarmi.
- PL Przełącznik alarmowy z tyłu urządzenia Moment może służyć do wyłączenia wszystkich włączonych alarmów. Przesuń w pozycję włączoną lub wyłączoną, aby włączyć lub wyłączyć te alarmy.



On



Alarms On



Off



Alarms Off



0635



06:35 ^{Full} BBC R1

- EN All alarms disabled.
DE Alle Alarme deaktiviert.
FR Toutes les alarmes sont désactivées.
IT Tutti gli allarmi disattivati.
PL Wszystkie alarmy wyłączone.

Sleep timer

DE Sleep-Timer
FR Minuterie de mise en veille

IT Sleep Timer
PL Timer wyłączenia

Set sleep timer

DE SchlafTIMER einstellen
FR Régler la minuterie de mise en veille

IT Imposta lo sleep timer
PL Ustaw timer wyłączenia

- EN A - Press Sleep.
B - Press sleep or turn the Dial repeatedly until your chosen duration is selected.
C - Press to confirm or wait 10 seconds.
- DE A - Drücken Sie „Sleep“.
B - Drücken Sie „Sleep“ oder drehen Sie den Drehknopf wiederholt, bis die gewünschte Dauer ausgewählt ist.
C - Drücken Sie zur Bestätigung oder warten Sie 10 Sekunden.
- FR A - Appuyez sur Sleep.
B - Appuyez sur Sleep ou tournez le cadran à plusieurs reprises jusqu'à ce que la durée choisie soit sélectionnée.
C - Appuyez pour confirmer ou attendez 10 secondes.
- IT A - Premere Sleep.
B - Premere Sleep o ruotare ripetutamente la manopola fino a selezionare la durata desiderata.
C - Premere per confermare o attendere 10 secondi.
- PL A - Naciśnij przycisk Sleep.
B - Naciśnij przycisk Sleep lub kilkakrotnie obracaj pokrętkę, aż wybierzesz żądany czas trwania.
C - Naciśnij, aby potwierdzić, lub odczekaj 10 sekund.

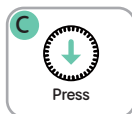
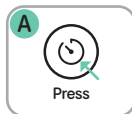

Cancel sleep timer

DE Sleep-Timer abbrechen

IT Annulla timer di spegnimento

FR Annuler la minuterie de mise en veille

PL Anuluj timer uśpienia

EN Press and hold Sleep for 2 seconds.

DE Halten Sie die Taste "Sleep" 2 Sekunden lang gedrückt, um einen laufenden Sleep Timer abzubrechen.

FR Appuyez sur le bouton Sleep et maintenez-le enfoncé pendant 2 secondes.

IT Tenere premuto il tasto Sleep per 2 secondi.

PL Naciśnij i przytrzymaj przycisk Sleep przez 2 sekundy.



Change language

DE Sprache ändern
FR Changer de langue

IT Cambia lingua
PL Zmień język

- EN A – Press Home.
B – Turn the dial to Settings. Press to open.

- DE A – Drücken Sie auf „Home“.
B – Drehen Sie den Drehknopf auf „Einstellungen“.
Drücken Sie, um zu öffnen.

- FR A – Appuyez sur Home.
B – Tournez le bouton sur « Settings »
(Paramètres). Appuyez pour ouvrir.

- IT A – Premere Home.
B – Ruotare la manopola su Impostazioni. Premere per aprire.

- PL A – Naciśnij przycisk Home.
B – Obróć pokrętkę do pozycji Settings
(Ustawienia). Naciśnij, aby otworzyć.

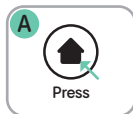

- EN C – Turn the dial to Language. Press to open.
D – Turn to select your language, press to confirm.
- DE C – Drehen Sie den Drehknopf auf „Sprache“. Drücken Sie zum Öffnen.
D – Drehen Sie den Regler, um Ihre Sprache auszuwählen, und drücken Sie zum Bestätigen.
- FR C – Tournez le cadran sur Langue. Appuyez pour ouvrir.
D – Tournez pour sélectionner votre langue, appuyez pour confirmer.
- IT C – Ruotare la manopola su Lingua. Premere per aprire.
D – Ruotare per selezionare la lingua, premere per confermare.
- PL C – Obróć pokrętkę do opcji Język. Naciśnij, aby otworzyć.
D – Obróć pokrętkę, aby wybrać język, naciśnij, aby potwierdzić.



12/24 Hour Clock

- EN A – Press Home.
B – Turn the dial to Settings. Press to open.
C – Turn the dial to 12/24h. Press to open.
- DE A – Drücken Sie auf „Home“.
B – Drehen Sie den Drehknopf auf „Einstellungen“. Drücken Sie, um zu öffnen.
C – Drehen Sie den Drehknopf auf 12/24h. Drücken Sie, um zu öffnen.
- FR A – Appuyez sur Home.
B – Tournez le cadran sur Paramètres. Appuyez pour ouvrir.
C – Tournez le cadran sur 12/24h. Appuyez pour ouvrir.
- IT A – Premere Home.
B – Ruotare la manopola su Impostazioni. Premere per aprire.
C – Ruotare la ghiera su 12/24h. Premere per aprire.
- PL A – Naciśnij przycisk Home.
B – Obróć pokrętkę do pozycji Settings (Ustawienia). Naciśnij, aby otworzyć.
C – Obróć pokrętkę do pozycji 12/24h. Naciśnij, aby otworzyć.

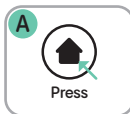

EN D – Turn the dial to 12/24h. Press to open.

E – Turn the dial to either 24 hour or 12 hour clock mode. Press to confirm.

DE D – Drehen Sie den Drehknopf auf 12/24h. Drücken Sie zum Öffnen.

E – Drehen Sie den Drehknopf auf den 24-Stunden- oder 12-Stunden-Modus. Drücken Sie zur Bestätigung.

FR D – Tournez le cadran sur 12/24h. Appuyez pour ouvrir.

E – Tournez le cadran pour passer en mode 24 heures ou 12 heures. Appuyez pour confirmer.

IT D – Ruotare la manopola su 12/24h. Premere per aprire.

E – Ruotare la manopola sulla modalità orologio 24 ore o 12 ore. Premere per confermare.

PL D – Ustaw pokrętkę na 12/24h. Naciśnij, aby otworzyć.

E – Ustaw pokrętkę w trybie 24-godzinnym lub 12-godzinnym. Naciśnij, aby potwierdzić.

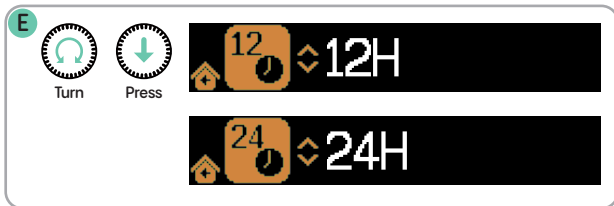

Time/Date

DE Uhrzeit/Datum
FR Heure/Date

IT Ora/Data
PL Czas/data

- EN A – Press Home.
B – Turn the dial to Settings. Press to open.
C – Turn the dial to Clock. Press to open.
D – Turn the dial to Date/Time. Press to open.

- DE A – Drücken Sie "Home".
B – Drehen Sie zu "Einstellungen".
Drücken Sie zum Öffnen.
C – Drehen Sie zu Uhr. Drücken Sie zum öffnen.
D – Drehen Sie zu "Datum/Uhrzeit".
Drücken Sie zum öffnen.

- FR A – Appuyez sur Home.
B – Tournez jusqu'à Paramètres.
Appuyez pour ouvrir.
C – Tournez jusqu'à Horloge.
Appuyez pour ouvrir.
D – Tournez jusqu'à Date/Heure.
Appuyez pour ouvrir.

- IT A – Premere Home.
B – Ruotare su Impostazioni.
Premere per aprire.
C – Ruotare su Orologio. Premere per aprire.
D – Ruotare su Data/Ora. Premere per aprire.

- PL A – Naciśnij Home.
B – Obróć do Ustawienia.
Naciśnij, aby otworzyć.
C – Obróć do Zegar. Naciśnij, aby otworzyć.
D – Obróć do Data/Czas. Naciśnij,
aby otworzyć.

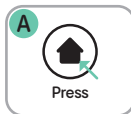

- EN E – Turn the dial to choose Time Sync or Manual, the press to confirm.
 F – If you chose manual, you will be prompted to enter the date then time. Turn the Dial to adjust, pressing to confirm each step.
- DE E – Drehen Sie zu Zeitsynchronisation oder Manuell. Drücken Sie zum Bestätigen.
 F – Bei Manuell zuerst Datum, dann Uhrzeit einstellen. Drehen zum Ändern. Drücken zum Bestätigen.
- FR E – Tournez jusqu'à Synchronisation heure ou Manuel. Appuyez pour confirmer.
 F – En mode Manuel, réglez la date puis l'heure. Tournez pour ajuster. Appuyez pour confirmer.
- IT E – Ruotare su Sincronizzazione ora o Manuale. Premere per confermare.
 F – In modalità Manuale, impostare prima la data, poi l'ora. Ruotare per modificare. Premere per confermare.
- PL E – Obróć do Synchronizacja czasu lub Ręcznie. Naciśnij, aby potwierdzić.
 F – W trybie Ręcznie ustaw najpierw datę, potem godzinę. Obróć, aby zmienić. Naciśnij, aby potwierdzić.

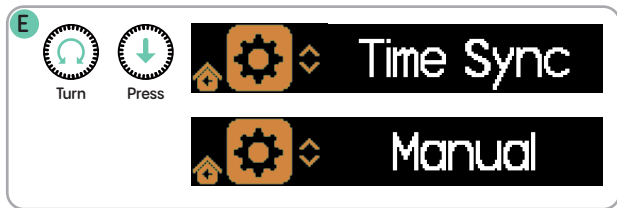

Display brightness

DE Helligkeit des Displays
FR Luminosité de l'écran

IT Luminosità del display
PL Jasność wyświetlacza

Adjust brightness

DE Helligkeit anpassen
FR Régler la luminosité

IT Regola la luminosità
PL Regulacja jasności

- EN A – Press Menu, then turn the Dial to select Settings.
B – Press to open.
C – Turn the Dial to select Brightness.
- DE A – Drück auf „Menu“ und dreh dann den Drehknopf, um „Settings“ auszuwählen.
B – Drück drauf, um es zu öffnen.
C – Dreh den Drehknopf, um „Helligkeit“ auszuwählen.
- FR A – Appuyez sur Menu, puis tournez le cadran pour sélectionner Paramètres.
B – Appuyez pour ouvrir.
C – Tourne le bouton pour choisir « Luminosité ».
- IT A – Premi Menu, poi gira la manopola per selezionare Impostazioni.
B – Premi per aprire.
C – Gira la manopola per selezionare Luminosità.
- PL A – Naciśnij Menu, a następnie obróć pokrętkę, aby wybrać Ustawienia.
B – Naciśnij, aby otworzyć.
C – Obróć pokrętkę, aby wybrać opcję Jasność.

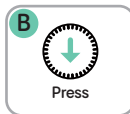

- EN D – Turn the Dial to select either On Level or Standby, press to open.
 E – Turn the Dial to select Auto Low, Auto High or Manual, press to confirm.
 F – If Manual is selected - turn the Dial to adjust brightness, press to confirm.

- DE D – Drehknopf drehen, „On Level“ oder „Standby“ wählen und zum öffnen drücken.
 E – Drehknopf drehen, „Auto Low“, „Auto High“ oder „Manual“ wählen und zur Bestätigung drücken.
 F – Bei „Manual“ Drehknopf drehen, Helligkeit einstellen und zur Bestätigung drücken.

- FR D – Tourner le bouton pour sélectionner « On Level » ou « Standby », puis appuyer pour ouvrir.
 E – Tourner le bouton pour sélectionner « Auto Low », « Auto High » ou « Manual », puis appuyer pour confirmer.
 F – Si « Manual » est sélectionné, tourner le bouton pour régler la luminosité, puis appuyer pour confirmer.

- IT D – Ruotare la manopola: selezionare « On Level »/« Standby », premere per aprire.
 E – Ruotare la manopola: selezionare « Auto Low »/« Auto High »/« Manual », premere per confermare.
 F – In « Manual »: ruotare la manopola, regolare luminosità, premere per confermare.

- PL D – Obróć pokrętkę: wybierz „On Level”/ „Standby”, naciśnij, aby otworzyć.
 E – Obróć pokrętkę: wybierz „Auto Low”/ „Auto High”/ „Manual”, naciśnij, aby potwierdzić.
 F – W „Manual”: obróć pokrętkę, ustaw jasność, naciśnij, aby potwierdzić.

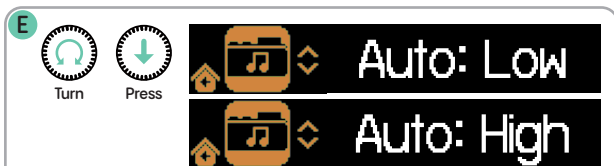

- EN Auto: Low – Darker in low light. Auto: High – Brighter in low light.
 DE Auto: Low – Dunkler bei wenig Licht. Auto: High – Heller bei wenig Licht.
 FR Auto : Faible – Plus sombre en faible luminosité. Auto : Élevé – Plus lumineux en faible luminosité.
 IT Auto: Basso – Più scuro con poca luce. Auto: Alto – Più luminoso con poca luce.
 PL Auto: Low – Ciemniejszy przy słabym świetle. Auto: High – Jaśniejszy przy słabym świetle.



Night Light

DE Nachtlcht
FR Veilleuse

IT Luce notturna
PL Nocna lampka

Adjust light brightness

DE Helligkeit anpassen
FR Régler la luminosité de la lumière

IT Regola la luminosità della luce
PL Regulacja jasności światła

EN To adjust the light brightness:

- A – Press and hold Light for 2 seconds.
- B – Rotate the dial to adjust the intensity.
- C – Press to confirm or wait 10 seconds.

DE So stellen Sie die Helligkeit des Lichts ein:

- A – Halten Sie die Taste „Light“ 2 Sekunden lang gedrückt.
- B – „ (Licht ein/aus) Drehen Sie den Drehknopf, um die Intensität einzustellen.
- C – „ (Licht ein/aus) Drücken Sie zur Bestätigung oder warten Sie 10 Sekunden.

FR Pour régler la luminosité de l'éclairage :

- A – Appuyez sur le bouton Light et maintenez-le enfoncé pendant 2 secondes.
- B – Tournez le cadran pour régler l'intensité.
- C – Appuyez pour confirmer ou attendez 10 secondes.

IT Per regolare la luminosità della luce:

- A – Tenere premuto il pulsante Light per 2 secondi.
- B – Ruotare la manopola per regolare l'intensità.
- C – Premere per confermare o attendere 10 secondi.

PL Aby dostosować jasność podświetlenia:

- A – Naciśnij i przytrzymaj przycisk Light przez 2 sekundy.
- B – Obróć pokrętkę, aby dostosować intensywność.
- C – Naciśnij, aby potwierdzić, lub odczekaj 10 sekund.

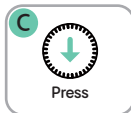

Alarm battery backup

DE Alarm battery backup
FR Alarm batterie

IT Alarm battery backup
PL Alarm batterie

Low battery warning

DE Warnung bei niedrigem Batteriestand IT Avviso di batteria scarica
FR Avertissement de batterie faible PL Niski poziom naładowania baterii

EN If the low battery indicator appears, replace the coin cell to maintain the backup alarm function.

DE Wenn die Batteriestandsanzeige erscheint, ersetzen Sie die Knopfzelle, um die Backup-Alarmfunktion aufrechtzuerhalten.

FR Si l'indicateur de batterie faible s'affiche, remplacez la pile bouton pour maintenir la fonction d'alarme de secours.

IT Se compare l'indicatore di batteria scarica, sostituire la batteria a bottone per mantenere la funzione di allarme di backup.

PL Jeśli pojawi się wskaźnik niskiego poziomu baterii, należy wymienić baterię pastylkową, aby zachować funkcję alarmu rezerwowego.

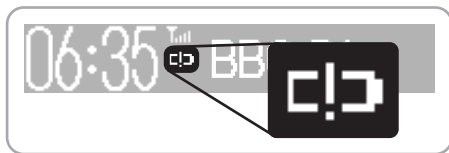

Backup Alarm Tone

DE Warnung bei niedrigem Batteriestand IT Avviso di batteria scarica
FR Avertissement de batterie faible PL Sygnał alarmowy

EN If Moment loses power when an alarm is due, it will sound a loud high-pitched tone. To stop the tone, slide the alarm switch on the back of Moment to Off.

DE Wenn Moment bei Ablauf des Alarms keinen Strom mehr hat, ertönt ein lauter, hoher Ton. Um den Ton zu stoppen, schieben Sie den Alarmschalter auf der Rückseite des Moment auf „Aus“.

FR Si Moment perd son alimentation alors qu'une alarme doit se déclencher, il émettra un son aigu et puissant. Pour arrêter le son, faites glisser le commutateur d'alarme à l'arrière du Moment sur Off.

IT Se Moment si spegne quando è prevista la sveglia, emetterà un segnale acustico forte e acuto. Per interrompere il segnale acustico, far scorrere l'interruttore della sveglia sul retro di Moment su Off.

PL Jeśli Moment straci zasilanie w momencie uruchomienia alarmu, rozlegnie się głośny, wysoki dźwięk. Aby wyłączyć dźwięk, przesunąć przełącznik alarmu z tyłu urządzenia Moment do pozycji Off.



Change the battery

DE Wechseln Sie die Batterie.
FR Remplacer la pile

IT Sostituire la batteria
PL Wymień baterię.

- EN A – Unscrew the battery cover.
B – Pull out the battery carrier.
C – Remove the old cell. Insert a new CR2032 with the + side down.
D – Slide the carrier back in and tighten the screw.
- DE A – Schrauben Sie die Batterieabdeckung ab.
B – Ziehen Sie den Batterieträger heraus.
C – Entfernen Sie die alte Batterie. Legen Sie eine neue CR2032-Batterie mit der Plusseite nach unten ein.
D – Schieben Sie den Halter wieder hinein und ziehen Sie die Schraube fest.
- FR A – Dévissez le couvercle du compartiment à piles.
B – Retirez le support de pile.
C – Retirez l'ancienne pile. Insérez une nouvelle pile CR2032 avec le côté + vers le bas.
D – Remettez le support en place et serrez la vis.
- IT A – Svitare il coperchio della batteria.
B – Estrarre il supporto della batteria.
C – Rimuovere la vecchia batteria. Inserire una nuova batteria CR2032 con il lato + rivolto verso il basso.
D – Reinsere il supporto e serrare la vite.
- PL Jeśli pojawi się wskaźnik niskiego poziomu baterii, wymień baterię pastylkową, aby zachować alarm rezerwowý:
A – Odkręć pokrywę baterii.
B – Wyciągnij uchwyt baterii.
C – Wyjmij starą baterię. Włóż nową baterię CR2032 stroną + do dołu.
D – Wsuń uchwyt z powrotem i dokręć śrubę.

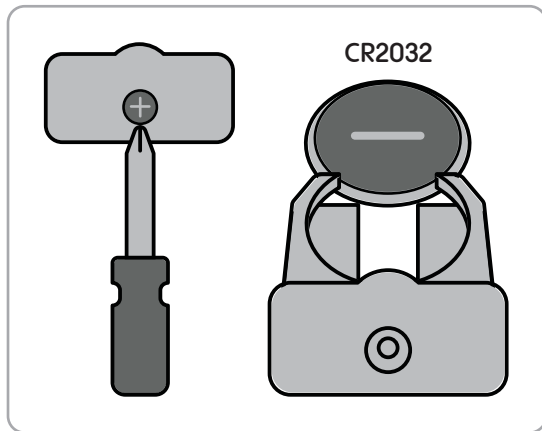

Specifications

DE Spezifikationen
FR Spécifications

IT Specifiche
PL Specyfikacje

EN

Radio Digital (DAB/DAB+):
Frequencies Digital Band III 174–240 MHz
FM radio:
Frequencies FM 87.5–108 MHz (with RDS)
Bluetooth:
Frequency range: 2402 – 2480 MHz
Maximum power: 3 dBm (e.i.r.p.), A2DP
Display:
4.7", AR 6:1, 192 x 32, Monochrome LCD
Software version:
V1.0 (UI 2x)
Speaker:
1 x 2.25" Full Range Woofer
Input connectors:
Micro USB-B Software updates
Alarm battery backup:
CR2032
Power supply requirements:
9V  1A
Dimensions:
W:156mm x H:112mm x D:84mm
Weight:
568g

DE

Digitalradio (DAB/DAB+):
Frequenzen Digitalband III 174—240 MHz
FM-Radio:
Frequenzen FM 87,5–108 MHz (mit RDS)
Bluetooth:
Frequenzbereich: 2402–2480 MHz
Maximale Leistung: 3 dBm (e.i.r.p.), A2DP
Display:
4,7"-, AR 6:1, 192 x 32, monochromes LCD
Softwareversion:
V1.0 (UI 2x)
Lautsprecher:
1 x 2,25"- Breitband-Tieftöner
Eingangsanschlüsse:

Micro-USB-B Software-Updates
Alarm-Batterie-Backup:
CR2032
Stromversorgungsanforderungen:
9 V  1A
Abmessungen:
B: 156 mm x H: 112 mm x T: 84 mm
Gewicht:
568 g

FR

Radio numérique (DAB/DAB+):
Fréquences bande numérique III 174–240 MHz
Radio FM :
Fréquences FM 87,5–108 MHz (avec RDS)
Bluetooth :
Gamme de fréquences : 2402 – 2480 MHz
Puissance maximale : 3 dBm (e.i.r.p.), A2DP
Écran :
4,7pou", AR 6:1, 192 x 32, LCD monochrome
Version du logiciel :
V1.0 (UI 2x)
Haut-parleur :
1 x 2,25" , woofer large bande
Connecteurs d'entrée :
Micro USB-B Mises à jour logicielles
Batterie de secours pour l'alarme :
CR2032
Alimentation électrique requise :
9 V  1A
Dimensions :
L : 156 mm x H : 112 mm x P : 84 mm
Poids :
568 g

IT

Radio digitale (DAB/DAB+):
Frequenze Banda digitale III 174—240 MHz
Radio FM:
Frequenze FM 87,5–108 MHz (con RDS)
Bluetooth:
Gamma di frequenza: 2402 - 2480 MHz

Potenza massima: 3 dBm (e.i.r.p.), A2DP
Display:
4,7", AR 6:1, 192 x 32, LCD monocromatico
Versione software:
V1.0 (UI 2x)
Altoparlante:
1 x 2,25" woofer a gamma completa
Connettori di ingresso:
Micro USB-B Aggiornamenti software
Batteria di backup dell'allarme:
CR2032
Requisiti di alimentazione:
9 V  1A
Dimensioni:
L: 156 mm x A: 112 mm x P: 84 mm
Peso:
568 g

PL

Radio cyfrowe (DAB/DAB+):
Częstotliwości pasma cyfrowego III 174—240 MHz
Radio FM:
Częstotliwości FM 87,5–108 MHz (z RDS)
Bluetooth:
Zakres częstotliwości: 2402–2480 MHz
Maksymalna moc: 3 dBm (e.i.r.p.), A2DP
Wyświetlacz:
4,7"-, AR 6:1, 192 x 32, monochromatyczny wyświetlacz LCD
Wersja oprogramowania:
V1.0 (UI 2x)
Głośnik:
1 x 2,25"-owy głośnik niskotonowy pełnozakresowy
Złącza wejściowe:
Micro USB-B Aktualizacje oprogramowania
Rezerwowe zasilanie alarmu:
CR2032
Wymagania dotyczące zasilania:
9 V  1A
Wymiary:

Szerokość: 156 mm x wysokość: 112 mm x głębokość: 84 mm
Waga:
568 g

ES

Radio digital (DAB/DAB+):
Frecuencias Banda digital III 174—240 MHz
Radio FM:
Frecuencias FM 87,5–108 MHz (con RDS)
Bluetooth:
Rango de frecuencias: 2402–2480 MHz
Potencia máxima: 3 dBm (e.i.r.p.), A2DP
Pantalla:
4,7", AR 6:1, 192 x 32, LCD monochrome
Versión de software:
V1.0 (UI 2x)
Altavoz:
1 x 2,25" , woofer de rango completo
Conectores de entrada:
Micro USB-B Actualizaciones de software
Batería de respaldo para la alarma:
CR2032
Requisitos de alimentación:
9 V  1A
Dimensiones:
Ancho: 156 mm x Alto: 112 mm x Profundidad: 84 mm
Peso:
568 g

DK

Digital radio (DAB/DAB+):
Frekvenser Digitalband III 174–240 MHz
FM-radio:
Frekvenser FM 87,5–108 MHz (med RDS)
Bluetooth:
Frekvensområde: 2402 - 2480 MHz
Maksimal effekt: 3 dBm (e.i.r.p.), A2DP
Display:
4,7", AR 6:1, 192 x 32, monokrom LCD

Softwareversion:
V1.0 (UI 2x)
Højtaler:
1 x 2,25" fuldtonet woofer
Indgangsstik:
Micro USB-B Softwareopdateringer
Alarmbatteribackup:
CR2032
Strømforsyningskrav:
9V  1A
Dimensioner:
B: 156 mm x H: 112 mm x D: 84 mm
Vægt:
568 g

NO

Digital radio (DAB/DAB+):
Frekvenser Digital Band III 174—240 MHz
FM-radio:
Frekvenser FM 87,5–108 MHz (med RDS)
Bluetooth:
Frekvensområde: 2402–2480 MHz
Maksimal effekt: 3 dBm (e.i.r.p.), A2DP
Skjerm:
4,7"-, AR 6:1, 192 x 32, monokrom LCD
Programversionsjon:
V1.0 (UI 2x)
Højtaler:
1 x 2,25" - fullspektrumwoofer
Inngangskontakter:
Micro USB-B Programvareopdateringer
Alarmbatteribackup:
CR2032
Strømforsyningskrav:
9V  1A
Dimensjoner:
B: 156 mm x H: 112 mm x D: 84 mm
Vekt:
568 g

NL

Digital radio (DAB/DAB+):
Frequenties Digitale band III 174–240 MHz
FM-radio:
Frequenties FM 87,5–108 MHz (met RDS)
Bluetooth:

Frequentiebereik: 2402 - 2480 MHz
Maximaal vermogen: 3 dBm (e.i.r.p.), A2DP
Display:
4,7"-, AR 6:1, 192 x 32, monochroom LCD
Softwareversie:
V1.0 (UI 2x)
Luidspreker:
1 x 2,25" - fullrangewoofer
Ingangsaansluitingen:
Micro USB-B Software-updates
Back-upbatterij voor alarm:
CR2032
Stroomvoorziening:
9V  1A
Afmetingen:
B: 156 mm x H: 112 mm x D: 84 mm
Gewicht:
568 g

SV

Digitalradio (DAB/DAB+):
Frekvenser Digital Band III 174—240 MHz
FM-radio:
Frekvenser FM 87,5–108 MHz (med RDS)
Bluetooth:
Frekvensområde: 2402–2480 MHz
Maximal effekt: 3 dBm (e.i.r.p.), A2DP
Display:
4,7", AR 6:1, 192 x 32, monokrom LCD
Programvaruversion:
V1.0 (UI 2x)
Högtalare:
1 x 2,25" - fullregisterwoofer
Ingångskontakter:
Micro USB-B Programuppdateringer
Reservbatteri för alarm:
CR2032
Strömförsörjningskrav:
9V 1A
Mått:
B: 156 mm x H: 112 mm x D: 84 mm
Vikt:
568 g

CZ

Digitální rádio (DAB/DAB+):
Frekvence digitálního pásma III 174—240 MHz
FM rádio:
Frekvence FM 87,5–108 MHz (s RDS)
Bluetooth:
Frekvenční rozsah: 2402–2480 MHz
Maximální výkon: 3 dBm (e.i.r.p.), A2DP
Displej:
4,7", AR 6:1, 192 x 32, monochromatický LCD
Verze softwaru:
V1.0 (UI 2x)
Reproduktor:
1 x 2,25" , širokopásmový basový reproduktor
Vstupní konektory:
Micro USB-B Aktualizace softwaru
Záložní baterie alarmu:
CR2032
Požadavky na napájení:
9 V  1A
Rozměry:
Š: 156 mm x V: 112 mm x H: 84 mm
Hmotnost:
568 g

PT

Rádio Digital (DAB/DAB+):
Frequências Banda Digital III 174–240 MHz
Rádio FM:
Frequências FM 87,5–108 MHz (com RDS)
Bluetooth:
Faixa de frequência: 2402 - 2480 MHz
Potência máxima: 3 dBm (e.i.r.p.), A2DP
Visor:
4,7", AR 6:1, 192 x 32, LCD monocromático
Versão do software:
V1.0 (UI 2x)
Alto-falante:
1 x 2,25" Woofer de gama completa
Conectores de entrada:
Micro USB-B Atualizações de software
Bateria de reserva do alarme:
CR2032
Requisitos de alimentação:
9V  1A

Dimensões:
L: 156 mm x A: 112 mm x P: 84 mm
Peso:
568 g

HR

Digitalni radio (DAB/DAB+):
Frekvencije digitalnog pojasa III 174–240 MHz
FM radio:
FM frekvencije 87,5–108 MHz (s RDS-om)
Bluetooth:
Raspon frekvencija: 2402 - 2480 MHz
Maksimalna snaga: 3 dBm (e.i.r.p.), A2DP
Prikaz:
4,7", AR 6:1, 192 x 32, monohromatski LCD
Verzija softvera:
V1.0 (UI 2x)
Zvučnik:
1 x 2,25" punopojasni woofer
Ulazni priključci:
Micro USB-B ažuriranja softvera
Baterija za napajanje alarma:
CR2032
Zahtjevi za napajanje:
9 V  1A
Dimenzije:
Š:156 mm x V:112 mm x D:84 mm
Težina:
568 g

SK

Digitálne rádio (DAB/DAB+):

Frekvencie Digitálne pásmo III 174–240 MHz

FM rádio:

Frekvencie FM 87,5–108 MHz (s RDS)

Bluetooth:

Frekvenčný rozsah: 2402 – 2480 MHz

Maximálny výkon: 3 dBm (e.i.r.p.), A2DP

Displej:

4,7", AR 6:1, 192 x 32, monochromatický LCD

Verzia softvéru:

V1.0 (UI 2x)

Reproduktor:

1 x 2,25" , širokopásmový woofer

Vstupné konektory:

Micro USB-B Aktualizácie softvéru

Záložná batéria budika:

CR2032

Požiadavky na napájanie:

9 V  1A

Rozmery:

Š: 156 mm x V: 112 mm x H: 84 mm

Hmotnosť:

568 g

SL

Digitalni radio (DAB/DAB+):

Frekvence Digitalni pas III 174—240 MHz

FM radio:

Frekvence FM 87,5–108 MHz (z RDS)

Bluetooth:

Frekvenčni razpon: 2402–2480 MHz

Največja moč: 3 dBm (e.i.r.p.), A2DP

Zaslon:

4,7"- , AR 6:1, 192 x 32, enobarvni LCD

Različica programske opreme:

V1.0 (UI 2x)

Zvočnik:

1 x 2,25"- ni polni razponni nizkotonec

Vhodni priključki:

Micro USB-B Posodobitve programske opreme

Rezervna baterija za alarm:

CR2032

Zahteve glede napajanja:

9V  1A

Dimenzije:

Š: 156 mm x V: 112 mm x G: 84 mm

Teža:

568 g

GR

Ψηφιακό ραδιόφωνο (DAB/DAB+):

Συχνότητες Ψηφιακή ζώνη III 174–240 MHz

Ραδιόφωνο FM:

Συχνότητες FM 87,5-108 MHz (με RDS)

Bluetooth:

Εύρος συχνοτήτων: 2402 - 2480 MHz

Μέγιστη ισχύς: 3 dBm (e.i.r.p.), A2DP

Οθόνη:

4,7", AR 6:1 , 192 x 32, μονόχρωμη οθόνη LCD

Έκδοση λογισμικού:

V1.0 (UI 2x)

Χχείο:

1 x 2,25" Woofer πλήρους φάσματος

Υποδοχές εισόδου:

Micro USB-B Ενημερώσεις λογισμικού

Εφεδρική μπαταρία συναγερμού:

CR2032

Απαιτήσεις τροφοδοσίας:

9V  1A

Διαστάσεις:

Π: 156 mm x Υ: 112 mm x Β: 84 mm

Βάρος:

568

Product Security Statement Of Compliance (Version 1)

01/06/2025

(f) signature, name and function of the signatory; and

Name: Christian Trapl

Function: CEO

Signature:



The statement of compliance

(a) Products / Batch:

- Pure Moment in Coffee Black / Cotton White / Batch-All
- Pure Moment Charge in Coffee Black / Cotton White / Batch-All

(b) Company Information

1) PURE INTERNATIONAL LIMITED,
Concept House,
Home Park Road,
Kings Langley, Herts, WD4 8UD

2) Aqipa GmbH
Möslbichl 78
A-6250 Kundl
Austria

(g) the place and date of issue of the statement of compliance.

Place: Kings Langley, United Kingdom

Date: 01/06/2025

Signature:



(c) Statement of compliance is prepared by:

Pure International Ltd ("manufacturer") of the product;

(d) "manufacturer" declare that they have complied with: Requirements in Schedule 2

Passwords

- There are no default passwords used within the product

Vulnerability Policy

- See <https://www.pure-audio.com/en-GB/vulnerabilityStatement>

Security Update Period

- 1st April. 2027

Updates at

<https://www.pure-audio.com/en-GB/SecurityupdatesStatement>.

Source: Reference

<https://www.legislation.gov.uk/uksi/2023/1007/contents/made>

Battery Warning

DE Batteriewarnung
FR Avertissement concernant la batterie

IT Avviso batteria
PL Ostrzeżenia dotyczące baterii

EN WARNING

DO NOT INGEST THE BATTERY, CHEMICAL BURN HAZARD

This product contains a coin/button cell battery. If the coin/button cell battery is swallowed, it can cause severe internal burns in just 2 hours and can lead to death.

Keep new and used batteries away from children. If the battery compartment does not close securely, stop using the product and keep it away from children. If you think batteries might have been swallowed or placed inside any part of the body, seek immediate medical attention.

Avoid subjecting the battery to extremely low air pressure.

DE WARNUNG

SCHLUCKEN SIE DIE BATTERIE
NICHT,
GEFAHR VON CHEMISCHEN
VERBRENNUNGEN

Dieses Produkt enthält eine Knopfzellenbatterie. Wenn die Knopfzellenbatterie verschluckt wird, kann sie innerhalb von nur 2 Stunden schwere innere Verbrennungen verursachen und zum Tod führen.

Bewahren Sie neue und gebrauchte Batterien außerhalb der Reichweite von Kindern auf. Wenn sich das Batteriefach nicht sicher verschließen lässt, verwenden Sie das Produkt nicht mehr und bewahren Sie es außerhalb der Reichweite von Kindern auf. Wenn Sie glauben, dass Batterien verschluckt oder in einen Körperteil eingeführt wurden, suchen Sie sofort einen Arzt auf.

Setzen Sie die Batterie keinem extrem niedrigen Luftdruck aus.

FR AVERTISSEMENT

NE PAS AVALER LA PILE,
RISQUE DE BRÛLURE
CHIMIQUE

Ce produit contient une pile bouton. Si la pile bouton est

avalée, elle peut provoquer de graves brûlures internes en seulement 2 heures et entraîner la mort.

Gardez les piles neuves et usagées hors de portée des enfants. Si le compartiment à piles ne se ferme pas correctement, cessez d'utiliser le produit et gardez-le hors de portée des enfants. Si vous pensez que des piles ont été avalées ou placées à l'intérieur du corps, consultez immédiatement un médecin.

Évitez d'exposer la pile à une pression atmosphérique extrêmement basse.

IT AVVERTENZA

NON INGERIRE LA BATTERIA,
PERICOLO DI USTIONI
CHIMICHE

Questo prodotto contiene una batteria a bottone. Se la batteria a bottone viene ingerita, può causare gravi ustioni interne in sole 2 ore e può portare alla morte.

Tenere le batterie nuove e usate

lontano dalla portata dei bambini. Se il vano batterie non si chiude saldamente, smettere di utilizzare il prodotto e tenerlo lontano dalla portata dei bambini. Se si ritiene che le batterie possano essere state ingerite o inserite in qualsiasi parte del corpo, rivolgersi immediatamente a un medico.

Evitare di sottoporre la batteria a pressioni atmosferiche estremamente basse.

PL OSTRZEŻENIE

NIE POŁKNIJ BATERII,
RYZYKO OPARZEŃ
CHEMICZNYCH

Ten produkt zawiera baterię pastylkową/guzikową. Połknięcie baterii pastylkowej/guzikowej może spowodować poważne oparzenia wewnętrzne w ciągu zaledwie 2 godzin i prowadzić do śmierci.

Nowe i zużyte baterie należy przechowywać w miejscu niedostępnym dla dzieci. Jeśli komora baterii nie zamyka się prawidłowo, należy zaprzestać

użytkowania produktu i przechowywać go w miejscu niedostępnym dla dzieci. Jeśli istnieje podejrzenie, że bateria została połączona lub umieszczona w dowolnej części ciała, należy natychmiast zgłosić się do lekarza.

Należy unikać narażania baterii na działanie bardzo niskiego ciśnienia powietrza.

ES ADVERTENCIA

NO INGIERE LA BATERÍA, PELIGRO DE QUEMADURA QUÍMICA

Este producto contiene una pila de botón. Si se ingiere la pila de botón, puede provocar quemaduras internas graves en solo 2 horas y puede causar la muerte.

Mantenga las pilas nuevas y usadas fuera del alcance de los niños. Si el compartimento de las pilas no se cierra correctamente, deje de utilizar el producto y manténgalo fuera del alcance de los niños. Si cree que se han ingerido pilas o se han introducido en alguna parte del cuerpo, acuda inmediatamente al médico.

Evite someter la pila a una presión

atmosférica extremadamente baja.

NL WAARSCHUWING

SLIK DE BATTERIJ NIET IN, GEVAAR VOOR CHEMISCHE VERBRANDING

Dit product bevat een knoopcelbatterij. Als de knoopcelbatterij wordt ingeslikt, kan dit binnen slechts 2 uur ernstige inwendige brandwonden veroorzaken en tot de dood leiden.

Houd nieuwe en gebruikte batterijen buiten het bereik van kinderen. Als het batterijvakje niet goed sluit, stop dan met het gebruik van het product en houd het buiten het bereik van kinderen. Als u denkt dat batterijen zijn ingeslikt of in een deel van het lichaam zijn terechtgekomen, zoek dan onmiddellijk medische hulp.

Stel de batterij niet bloot aan extreem lage luchtdruk.

NO ADVARSEL

IKKE SLUK BATTERIET, FARE FOR KJEMISK FORBRENNING

Dette produktet inneholder et mynt-/knappcellebatteri. Hvis mynt-/knappcellebatteriet svelges, kan det forårsake alvorlige indre forbrenninger på bare 2 timer og føre til døden.

Hold nye og brukte batterier unna barn. Hvis batterirommet ikke lukkes ordentlig, må du slutte å bruke produktet og holde det unna barn. Hvis du tror at batterier kan ha blitt svelget eller plassert inne i kroppen, må du umiddelbart oppsøke lege.

Unngå å utsette batteriet for ekstremt lavt lufttrykk.

DA ADVERTENCIA

NO INGIERE LA BATERÍA, PELIGRO DE QUEMADURA QUÍMICA

Este producto contiene una pila de botón. Si se ingiere la pila de botón, puede provocar quemaduras internas graves en solo 2 horas y puede provocar la muerte.

Mantenga las pilas nuevas y usadas fuera del alcance de los niños. Si el compartimento de las pilas no se cierra correctamente,

deje de utilizar el producto y manténgalo fuera del alcance de los niños. Si cree que se han ingerido pilas o se han introducido en alguna parte del cuerpo, acuda inmediatamente al médico.

Evite someter la pila a una presión atmosférica extremadamente baja.

SV VARNING

SVÄLJ INTE BATTERIET, RISK FÖR KEMISKA BRÄNSKADOR

Denna produkt innehåller ett knappbatteri. Om knappbatteriet sväljs kan det orsaka allvarliga inre brännskador på bara två timmar och leda till döden.

Förvara nya och använda batterier utom räckhåll för barn. Om batterifacket inte stängs ordentligt, sluta använda produkten och förvara den utom räckhåll för barn. Om du tror att batterier kan ha sväljts eller placerats inuti någon del av kroppen, sök omedelbart läkarvård.

Undvik att utsätta batteriet för extremt lågt lufttryck.

CZ VAROVÁNÍ

NEKONZUMUJTE BATERII, NEBEZPEČÍ CHEMICKÉHO POPÁLENÍ

Tento výrobek obsahuje knoflíkovou baterii. Pokud dojde k požití knoflíkové baterie, může to

během pouhých 2 hodin způsobit vážné vnitřní popáleniny a vést k smrti.

Nové a použité baterie uchovávejte mimo dosah dětí. Pokud se bateriový prostor nedá bezpečně uzavřít, přestaňte výrobek používat a uchovávejte jej mimo dosah dětí. Pokud se domníváte, že baterie mohla být spolknuta nebo vložena do jakékoli části těla, okamžitě vyhledejte lékařskou pomoc.

Nevystavujte baterii extrémně nízkému tlaku vzduchu.

PT WARNING

NÃO INGIRE A BATERIA, RISCO DE QUEIMADURA QUÍMICA

Este produto contém uma bateria tipo moeda/botão. Se a bateria tipo moeda/botão for ingerida, pode causar queimaduras internas graves em apenas 2 horas e pode levar à morte.

Mantenha as baterias novas e usadas longe das crianças. Se o compartimento da bateria não fechar corretamente, pare de usar o produto e mantenha-o longe das crianças. Se você achar

que as baterias podem ter sido engolidas ou colocadas dentro de qualquer parte do corpo, procure atendimento médico imediato.

Evite submeter a bateria a pressão atmosférica extremamente baixa.

FI VAROITUS

ÄLÄ Niele akkua, KEMIAN PALOVAMMOJEN VAARA

Tämä tuote sisältää nappipariston. Nappipariston nieleminen voi aiheuttaa vakavia sisäisiä palovammoja jo 2 tunnissa ja johtaa kuolemaan.

Pidä uudet ja käytetyt paristot poissa lasten ulottuvilta. Jos paristokotelo ei sulkeudu kunnolla, lopeta tuotteen käyttö ja pidä se poissa lasten ulottuvilta. Jos epäilet, että paristoja on nieltty tai ne ovat joutuneet johonkin kehon osaan, hakeudu välittömästi lääkäriin.

Vältä altistamista paristoa äärimmäisen alhaiselle ilmanpaineelle.

HR UPOZORENJE

NE GUTAJTE BATERIJU, RISK OD KEMIJSKIH OPEKLINA

Ovaj proizvod sadrži tipkovnu bateriju. Ako se proguta, tipkovna baterija može uzrokovati ozbiljne unutarne opekline u samo dva sata i dovesti do smrti.

Nove i iskorištene baterije držite izvan dohvata djece. Ako se pretnac za baterije ne zatvara pravilno, prestanite koristiti proizvod i držite ga izvan dohvata djece. Ako mislite da su baterije progutane ili umetnute u bilo koji dio tijela, odmah potražite liječničku pomoć.

Izbjegavajte izlaganje baterije iznimno niskom zračnom tlaku.

SK VAROVANIE

NEPOŽÍVAJTE BATÉRIU, NEBEZPEČENSTVO CHEMICKÝCH POPÁLENÍ

Tento výrobek obsahuje gombíkovú batériu. Ak sa gombíková batéria prehltné, môže spôsobiť vážne vnútorné

popáleniny a viesť k smrti už za 2 hodiny.

Nové a použité batérie uchovávať mimo dosahu detí. Ak nie je možné bezpečne uzavrieť priestor pre batérie, prestaňte výrobok používať a uchovávať ho mimo dosahu detí. Ak máte podozrenie, že batéria mohla byť prehĺtnutá alebo vložená do akejkoľvek časti tela, okamžite vyhľadajte lekársku pomoc.

Nevystavujte batériu extrémne nízkemu atmosférickému tlaku.

SI OPOZORILO

NE POŽRI BATERIJE, NEVARNOST KEMIJSKIH OPEKLIN

Ta izdelek vsebuje baterijo tipa kovanec/gumb. Če baterijo tipa kovanec/gumb pogoltnete, lahko v samo 2 urah povzroči hude notranje opekline in lahko vodi do smrti.

Nove in rabljene baterije hranite izven dosega otrok. Če se predal za baterije ne zapre pravilno, prenehajte uporabljati izdelek in ga hranite izven dosega otrok. Če menite, da so bile baterije pogoltnjene ali vstavljene v

katerikoli del telesa, takoj poiščite zdravniško pomoč.

Izogibajte se izpostavljanju baterije izredno nízkemu zračnemu tlaku.

GR ΠΡΟΕΙΔΟΠΟΙΗΣΗ

ΜΗΝ ΚΑΤΑΠΙΝΕΤΕ ΤΗ ΜΠΑΤΑΡΙΑ, ΚΙΝΔΥΝΟΣ ΧΗΜΙΚΟΥ ΕΓΚΑΥΜΑΤΟΣ

Αυτό το προϊόν περιέχει μια μπαταρία τύπου κουμπιού. Εάν η μπαταρία τύπου κουμπιού καταποθεί, μπορεί να προκαλέσει σοβαρά εσωτερικά εγκαύματα σε μόλις 2 ώρες και να οδηγήσει σε θάνατο.

Κρατήστε τις καινούργιες και τις χρησιμοποιημένες μπαταρίες μακριά από τα παιδιά. Εάν το

διαμέρισμα της μπαταρίας δεν κλείνει καλά, σταματήστε να χρησιμοποιείτε το προϊόν και κρατήστε το μακριά από τα παιδιά. Εάν πιστεύετε ότι οι μπαταρίες μπορεί να έχουν καταποθεί ή να έχουν τοποθετηθεί σε οποιοδήποτε μέρος του σώματος, ζητήστε αμέσως ιατρική βοήθεια.

Αποφύγετε την έκθεση της μπαταρίας σε εξαιρετικά χαμηλή πίεση αέρα.



WARNING

KEEP OUT OF REACH OF CHILDREN

Swallowing can lead to chemical burns,
perforation of soft tissue, and death. Severe
burns can occur within 2 hours of ingestion.

Seek medical attention immediately.



Pure International Ltd.
Concept House
Home Park Road
Kings Langley
Herts
WD4 8UD
United Kingdom

Pure Europe GmbH
Möslbichl 78
6250 Kundl
Austria

Pure Moment, Pure & the Pure logo are trademarks or registered trademarks of Pure International Limited.
© Copyright 2026 by Pure International Limited.
All rights reserved.

The Bluetooth® word mark and logos are registered trademarks owned by Bluetooth SIG, Inc. and any use of such marks by Pure is under license.
Other trademarks and trade names are those of their respective owners.

This guide was accurate at the time of printing.
Please see support.pure-audio.com to see if a newer version is available.

support.pure-audio.com